

Mit dieser wendigen und kompakten Rückezange kann jede Art von Holzstämmen leicht und schnell angepackt und geschleppt werden.

Für das Arbeiten mit dem Gerät ist kein Absteigen mehr nötig. Die Rückezange verfügt über eine automatische Drehzentrierung, damit die Zange immer mittig ausgerichtet ist.

Dank dem niedrigen Eigengewicht und dem kurzen Hebelarm – ist das Gerät auch für kleine Traktoren geeignet.

- Doppelwirkender Hydraulikzylinder mit Sperrblock
- Angriffs- und Schwerpunkt extrem weit vorne
- Stammdurchmesser bis 0.8 m klemmbar
- Drehgelenk mit automatischer Zangen-Rückstellung
- keine Winkelbegrenzung im Drehgelenk (endlos)
- leichte, robuste Konstruktion aus hochwertigen Werkstoffen
- niedriges Eigengewicht (230 kg)
- wartungsfreie Lagerung mit Gleitlagern
- an Traktor 3-Punkt bis 110 PS
- robustes Schutzgitter nach vorne
- 4 zusätzlich integrierte Kettenkämme
- Ausgelegt für Kategorie II, auch mit Schnellkuppler geeignet
- erlaubt mühelos enge Kurvenfahrten
- bestens geeignet für kleine, leichte Traktoren

Testen Sie unverbindlich eine Vorführung – oder verlangen Sie den Kurzfilm!

Eigengewicht	230 kg
Min. Stammdurchmesser	160 mm
Max. Stammdurchmesser	800 mm
Arbeitsdruck minimal	180 bar



Entwicklung & Konstruktion

ENOTECHNIK GmbH
Engineering & Innovationstechnik
Faselimatt 5A
6252 Dagmersellen

Telefon 041 340 34 04
E-Mail: enotechnik@gmx.ch

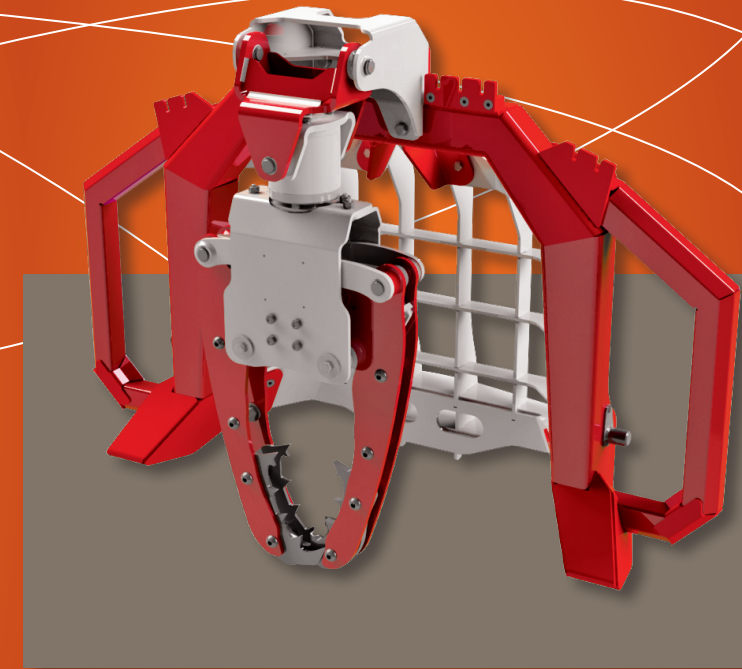

HRZ 800

DIE LEICHTE,
KOMPAKTE,
WENDIGE
HOLZRÜCKEZANGE

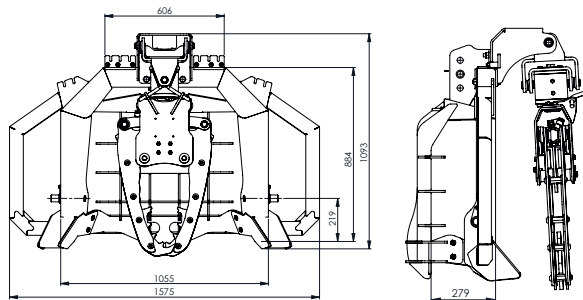

endlos Drehzentrierung (360°)

Der mechanische Rotator bringt die Zange automatisch wieder in die Mittellage. Dadurch ist das Auf- und Absteigen nicht mehr notwendig.



Kettenkämme

Die Kettenkämme aus hochfestem Stahl erlauben die sichere Anbindung von zusätzlichen Ketten.



optimaler Schutz

Das Schutzgitter schützt den Traktor ideal vor mechanischen Einwirkungen.



Greiferzacken

Die optimale Form der Zacken erlaubt das schnelle Klemmen von bis zu zwei Baumstämmen gleichzeitig.



Fusskonsolen

Die seitlichen Fusskonsolen erlauben ein einfaches Rollen der Holzstämmen und ermöglichen das Stapeln von Holzstämmen.



stabiler Grundrahmen

Der robuste, stabile Grundrahmen ist für harte Anforderungen gebaut.



schnelles Greifen

Dank der Übersetzung mit einem Hebelwerk öffnet und schliesst die hydraulische Zange schnell.



kurzer Hebelarm

Der entscheidende Vorteil dieser äusserst kompakten Rückezange ist der kurze Hebelarm – dadurch eignet sich dieses Gerät auch für kleine Traktoren.



Ausgleichsgelenk

Das kompakte Ausgleichsgelenk erlaubt der Zange ausreichende Freiheitsgrade und ist wartungsfrei gelagert.



Dreipunkt

Bestens integrierte Aufnahme der Unterlenker im Rahmen. Für Kategorie I + II (Kategorie III auf Anfrage).

